



DUO BEAST + COMPACT S

Robata Beast amb Forn Mibrasa



CARACTERÍSTIQUES

El DUO Mibrasa és una solució integral per a restaurants que volen maximitzar les seves produccions a la brasa amb la millor execució i resultat.

En un conjunt únic, el DUO engloba dos equips Mibrasa: Forn i Robata Beast; una sinergia que garanteix al xef el control absolut i que agilitza els processos de cocció.

Cada equip Mibrasa té característiques úniques que permeten coccions diferents. La combinació de totes dues ens porta a múltiples possibilitats i maximitza la capacitat de creació.

En treballar en bloc, minimitzem encara més els temps, generant més eficiència i mitgant la càrrega de treball a cuina sense comprometre el volum de producció.

Referència: DUORM100_HMB75

ACCESSORIS INCLOSOS

FORN COMPACT HMB 75

- 2 graelles [GT75]
- Tallafocs-filtre dissipador [FB-DF]
- Pincers Mibrasa [TG]
- Raspall metàl·lic [CEP]
- Pala per a cendres [PALA]
- Atiador [PK75]

ROBATA BEAST RM 100

- 6 graelles inferiors i superiors [RLTG100]
- 6 graelles intermèdies [RMG100]
- Atiador [PK]
- Pincers Mibrasa [TG]
- Raspall metàl·lic [CEP]
- Pala per a cendres [PALA]

| DADES TÈCNIQUES | RM 100 | HMB 75 |
|---|--|----------------|
| Temps d'encesa* | 30 min-mitjana | 45 min-mitjana |
| Temperatura de cocció | 250 °C | 250 - 350 °C |
| Comensals per servei* | NA | 75 - 95 |
| Superfície de cocció | 6x (384 x 316 mm) 6x (653 x 316 mm) | 540 x 595 mm |
| Càrrega inicial de carbó ¹ | 10 kg | 10 kg |
| Autonomia per càrrega ² | 5 h | 7 h |
| Potència equivalent* | 4,5 kW | 3,5 kW |
| Cabal d'extracció | 2800 m3/h | 2800 m3/h |
| Pes net | 661 kg | |
| Pes net (amb embalatge de fusta) | 842 kg | |
| Dimensions embalatge (Ample x Fons x Alt) | 2010 x 970 x 1870 mm | |

*Dades aproximades 1. Consulteu el manual d'instruccions 2. Varia segons la qualitat del carbó

DIMENSIONS SUPERFÍCIES

Graella del forn (x2)

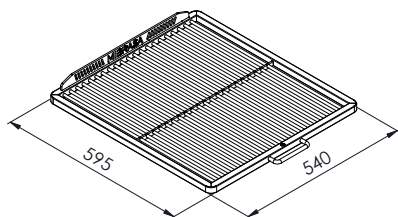

Graella de la Robata Beast Inferiors i superiors (x6)

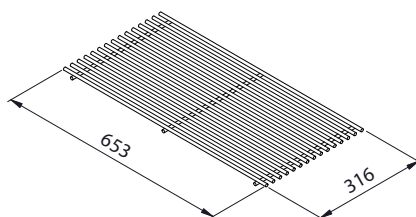

Intermèdies (x6)

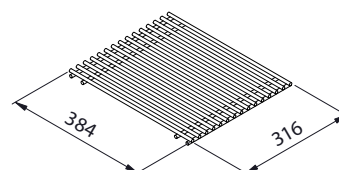

GARANTIA DE QUALITAT



Rev. 9/23

Mibrasa® Charcoal Ovens S.L
C/Juan Rovira i Bastons, 26
17230 Palamós

+34 972 601 942 - mibrasa@mibrasa.com
www.mibrasa.com

Vista frontal

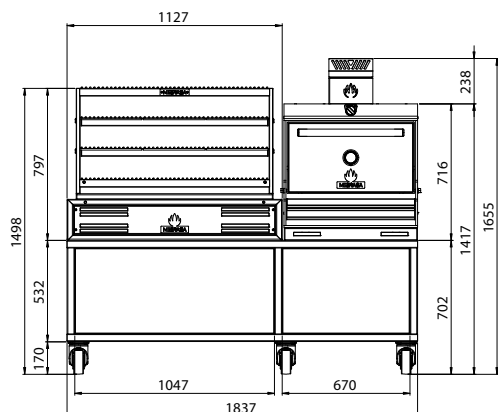

Vista lateral

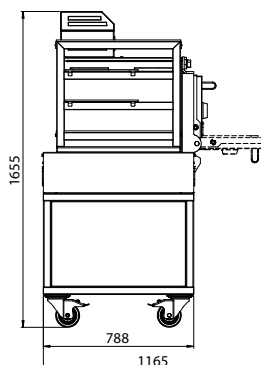

Vista superior

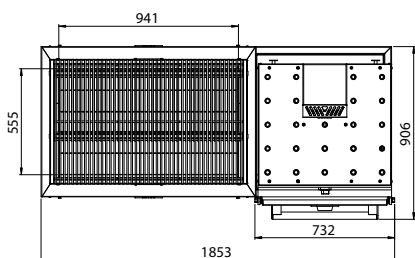

Dimensione en mm

Dissenys Revit disponibles a mibrasa@mibrasa.com

CUSTOMITZACIÓ

COLOR



NEGRE



VERMELL



BLAU



GROC



INOX

EDITION



DAURAT



NEGRE



COURE



TITANI



INOX



FUSTA*

Els acabats Edition apliquen als logos, el tirador de porta, i l'embellidor termòmetre.

*Només en tirador porta (logos i embellidor termòmetre en inox)

| ROBATA BEAST MIBRASA | |
|----------------------|-----------------------------|
| A | Graella de varilla |
| B | Estructura |
| C | Suport de graella ajustable |
| D | Rajoles refractàries |
| E | Cos principal |
| F | Moble |
| G | Rodes giratòries |

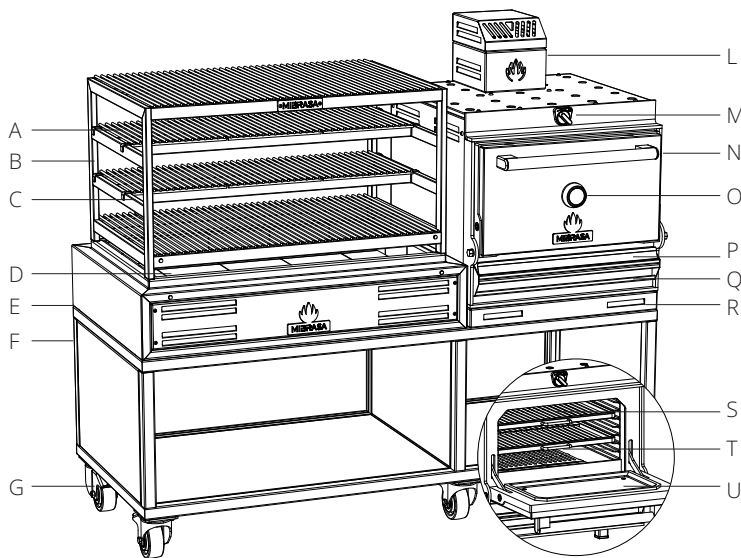

| FORN MIBRASA | |
|--------------|---------------------------------|
| L | Tallafocs-filtre dissipador |
| M | Regulador tir superior |
| N | Tirador de porta |
| O | Termòmetre |
| P | Recollidor de greix extraïble |
| Q | Tir inferior/calaix cendres |
| R | Embellidor base sobre mostrador |
| S | Graelles |
| T | Reixes de fundició |
| U | Porta |

PAUTES D'INSTAL·LACIÓ I NORMES DE SEGURETAT

| | |
|---|---------|
| Distància d'elements construïts /electrodomèstics del DUO 76 mm | 76 mm |
| Distància de materials inflamables del DUO 300 mm | 300 mm |
| L'espai lliure davant del DUO | 1100 mm |

Els DUO estan subjectes a canvis tècnics i de disseny sense previ avis.